



BUPATI SUKABUMI
PROVINSI JAWA BARAT
PERATURAN BUPATI SUKABUMI
NOMOR 23 TAHUN 2022

TENTANG
PEDOMAN PENYUSUNAN PETA PROSES BISNIS
PEMERINTAH DAERAH KABUPATEN SUKABUMI

DENGAN RAHMAT TUHAN YANG MAHA ESA

BUPATI SUKABUMI,

- Menimbang : a. bahwa dalam rangka mewujudkan organisasi yang tepat fungsi, tepat ukuran dan tepat proses sesuai dengan salah satu area perubahan dalam reformasi birokrasi, perlu adanya peta proses bisnis sebagai panduan bagi perangkat daerah dalam mengidentifikasi, menyusun, mendokumentasikan, mengembangkan, memonitor, serta mengevaluasi penyelenggaraan pemerintahan;
- b. bahwa peta proses bisnis dimanfaatkan untuk melihat potensi masalah yang ada dalam pelaksanaan suatu proses sehingga solusi penyempurnaan proses lebih terarah, dan memiliki standar pelaksanaan pekerjaan sehingga memudahkan dalam mengendalikan dan mempertahankan kualitas pelaksanaan pekerjaan;
- c. bahwa untuk melaksanakan ketentuan Pasal 2 Peraturan Menteri Pendayagunaan Aparatur Negara dan Reformasi Birokrasi Nomor 19 Tahun 2018 tentang Penyusunan Peta Proses Bisnis Instansi Pemerintah;
- d. bahwa berdasarkan pertimbangan sebagaimana dimaksud pada huruf a, huruf b dan huruf c, perlu menetapkan Peraturan Bupati Sukabumi tentang Pedoman Penyusunan Peta Proses Bisnis Pemerintah Daerah Kabupaten Sukabumi.
- Mengingat : 1. Undang-Undang Nomor 14 Tahun 1950 tentang Pembentukan Daerah-Daerah Kabupaten Dalam Lingkungan Provinsi Djawa Barat (Berita Negara Republik Indonesia tanggal 8 Agustus 1950) sebagaimana diubah dengan Undang- Undang Nomor 4 Tahun 1968 tentang Pembentukan Kabupaten Purwakarta dan Kabupaten Subang dengan mengubah Undang-Undang Nomor 14 Tahun 1950 tentang Pembentukan Daerah-Daerah Kabupaten Dalam Lingkungan Provinsi Djawa Barat (Lembaran Negara Republik Indonesia Tahun 1968 Nomor 31, Tambahan Lembaran Negara Republik Indonesia Nomor 2851);

2. Undang-Undang...

131

2. Undang-Undang Nomor 25 Tahun 2009 tentang Pelayanan Publik (Lembaran Negara Tahun 2009 Nomor 112, Tambahan Lembaran Negara Nomor 5038);
3. Undang-Undang Nomor 12 Tahun 2011 tentang Pembentukan Peraturan Perundang-Undangan, (Lembaran Negara Republik Indonesia Tahun 2011 Nomor 82, Tambahan Lembaran Negara Republik Indonesia Nomor 5234 sebagaimana telah diubah dengan Undang-Undang Nomor 15 Tahun 2019 tentang Perubahan Atas Undang-Undang Nomor 12 Tahun 2011 tentang Pembentukan Peraturan Perundang-Undangan (Lembaran Negara Republik Indonesia Tahun 2011 Nomor 183, Tambahan Lembaran Negara Republik Indonesia Nomor 6398);
4. Undang-Undang Nomor 23 Tahun 2014 tentang Pemerintahan Daerah (Lembaran Negara Republik Indonesia Tahun 2014 Nomor 244, Tambahan Lembaran Negara Republik Indonesia Nomor 5587) sebagaimana telah beberapa kali diubah terakhir dengan Undang-Undang Nomor 11 tahun 2020 tentang Cipta Kerja (Lembaran Negara Republik Indonesia Tahun 2020 Nomor 245, Tambahan Lembaran Negara Republik Indonesia Nomor 6573);
5. Undang-Undang Nomor 30 Tahun 2014 tentang Administrasi Pemerintahan (Lembaran Negara Republik Indonesia Tahun 2014 Nomor 292, Tambahan Lembaran Negara Republik Indonesia Nomor 5601);
6. Peraturan Pemerintah Nomor 18 Tahun 2016 tentang Perangkat Daerah (Lembaran Negara Republik Indonesia Tahun 2016 Nomor 114, Tambahan Lembaran Negara Republik Indonesia Nomor 5587) sebagaimana telah diubah dengan Peraturan Pemerintah Nomor 72 Tahun 2019 tentang Perubahan Atas Peraturan Pemerintah Nomor 18 Tahun 2016 tentang Perangkat Daerah (Lembaran Negara Republik Indonesia Tahun 2019 Nomor 187, Tambahan Lembaran Negara Republik Indonesia Nomor 6402);
7. Peraturan Presiden Nomor 81 Tahun 2010 tentang Grand Design Reformasi Birokrasi 2010-2025;
8. Peraturan Menteri Pendayagunaan Aparatur Negara dan Reformasi Birokrasi Nomor 19 Tahun 2018 tentang Penyusunan Peta Proses Bisnis Instansi Pemerintah (Berita Negara Republik Indonesia Tahun 2018 Nomor 411);
9. Peraturan Daerah Nomor 7 Tahun 2016 tentang Pembentukan dan Susunan Perangkat Daerah Pemerintah Kabupaten Sukabumi (Lembaran Daerah Kabupaten Sukabumi Tahun 2016 Nomor 7, Tambahan Lembaran Daerah Kabupaten Sukabumi Nomor 45) sebagaimana telah beberapa kali diubah dengan Peraturan Daerah Kabupaten Sukabumi Nomor 7 Tahun 2021 tentang Perubahan Kedua Atas Peraturan Daerah Nomor 7 Tahun 2016 tentang Pembentukan dan Susunan Perangkat Daerah Pemerintah Kabupaten Sukabumi (Lembaran Daerah Kabupaten Sukabumi Tahun 2021 Nomor 7);
10. Peraturan Daerah Nomor 4 Tahun 2021 tentang Rencana Pembangunan Jangka Menengah Daerah Tahun 2021-2026 (Lembaran Daerah Kabupaten Sukabumi Tahun 2021 Nomor 4, Tambahan Lembaran Daerah Kabupaten Sukabumi Nomor 45)

MEMUTUSKAN.....
12/1

MEMUTUSKAN:

Menetapkan: PERATURAN BUPATI SUKABUMI TENTANG PEDOMAN
PENYUSUNAN PETA PROSES BISNIS PEMERINTAH
DAERAH KABUPATEN SUKABUMI

BAB I

KETENTUAN UMUM

Pasal 1

Dalam Peraturan Bupati ini yang dimaksud dengan:

1. Daerah Kabupaten adalah Daerah Kabupaten Sukabumi;
2. Pemerintah Daerah adalah Bupati sebagai unsur penyelenggara pemerintahan daerah yang memimpin pelaksanaan urusan pemerintahan yang menjadi kewenangan daerah otonom.
3. Bupati adalah Bupati Sukabumi.
4. Perangkat Daerah adalah unsur pembantu kepala daerah dan Dewan Perwakilan Rakyat Daerah dalam penyelenggaraan urusan pemerintahan yang menjadi kewenangan daerah.
5. Instansi Vertikal adalah perangkat kementerian dan/atau lembaga pemerintah non kementerian yang mengurus Urusan Pemerintahan yang tidak diserahkan kepada daerah otonom dalam wilayah tertentu dalam rangka dekonsentrasi.
6. Koordinasi adalah proses memadukan dan menyerasikan kegiatan di lingkungan Pemerintah Daerah.
7. Pola Koordinasi adalah alur pelaksanaan koordinasi.
8. Perumusan adalah proses, cara, perbuatan merumuskan sasaran kegiatan sesuai dengan visi misi yang telah ditetapkan.
9. Perencanaan adalah upaya awal dalam rangka mencapai tujuan dan sasaran kegiatan sesuai dengan visi misi yang telah ditetapkan.
10. Pelaksanaan adalah proses atau cara melaksanakan atau merealisasikan rencana-rencana kegiatan Perangkat Daerah yang telah ditetapkan.
11. Monitoring adalah proses rutin pengumpulan data dan pengukuran kemajuan atas objektivitas program dan kegiatan dari Perangkat Daerah.

12. Evaluasi

12. Evaluasi adalah kegiatan mempelajari kejadian, memberikan solusi untuk suatu masalah, rekomendasi yang harus dibuat, dan menyarankan perbaikan.
13. Laporan adalah pemberitahuan tentang kegiatan-kegiatan yang dilaksanakan oleh setiap Perangkat Daerah sesuai dengan tugas dan fungsinya secara berkala.
14. Informasi adalah pemberitahuan tentang kegiatan-kegiatan yang dilaksanakan oleh setiap Perangkat Daerah sesuai dengan tugas dan fungsinya secara insidental.
15. Peta Proses Bisnis adalah diagram yang menggambarkan hubungan kerja yang efektif dan efisien antar unit organisasi untuk menghasilkan kinerja sesuai dengan tujuan pendirian organisasi agar menghasilkan keluaran yang bernilai tambah bagi pemangku kepentingan.
16. *Supplier* adalah unit organisasi yang menyediakan *input* untuk suatu proses.
17. *Input* adalah sumber daya yang akan digunakan dalam suatu proses.
18. Proses adalah serangkaian tahapan yang mengubah *input* menjadi *output*.
19. *Output* adalah sumber daya yang dihasilkan dari suatu proses.
20. *Customer* adalah unit organisasi yang menerima output dari suatu proses.

BAB II

MAKSUD, TUJUAN DAN MANFAAT

Bagian Kesatu

Maksud

Pasal 2

Pedoman Penyusunan Peta Proses Bisnis dimaksudkan sebagai acuan bagi setiap Perangkat Daerah untuk menyusun peta proses bisnis di lingkungan Pemerintah Daerah Kabupaten Sukabumi guna melaksanakan visi, misi, tujuan, dan strategi Bupati dan Wakil Bupati Sukabumi yang telah ditetapkan.

Bagian Kedua...

1 2/1

Bagian Kedua

Tujuan

Pasal 3

Tujuan penyusunan peta proses bisnis yaitu agar setiap Perangkat Daerah :

- a. Mampu melaksanakan tugas dan fungsi secara efektif dan efisien;
- b. Mudah mengkomunikasikan baik kepada pihak internal maupun eksternal mengenai proses bisnis yang dilakukan untuk mencapai visi, misi dan tujuan yang telah ditetapkan;
- c. Memiliki aset pengetahuan yang mengintegrasikan dan mendokumentasikan secara rinci mengenai proses bisnis yang dilakukan untuk mencapai visi, misi, dan tujuan. Aset pengetahuan ini menjadi dasar pengambilan keputusan strategis terkait pengembangan organisasi dan sumber daya manusia, serta penilaian kinerja.

Bagian Ketiga

Manfaat

Pasal 4

Manfaat dari peta proses bisnis adalah:

- a. Mudah melihat potensi masalah yang ada di dalam pelaksanaan suatu proses sehingga solusi penyempurnaan proses lebih terarah; dan
- b. Memiliki standar pelaksanaan pekerjaan sehingga memudahkan dalam mengendalikan dan mempertahankan kualitas pelaksanaan pekerjaan.

BAB III

RUANG LINGKUP

Pasal 5

- (1) Penyusunan peta proses bisnis dilaksanakan oleh seluruh Perangkat Daerah;
- (2) Penetapan dan Penerapan peta proses bisnis ini meliputi seluruh kegiatan di seluruh Perangkat Daerah sesuai dengan dokumen rencana strategis dan rencana kerja organisasi.

BAB III
PENYUSUNAN PETA PROSES BISNIS

Pasal 6

Pedoman Penyusunan Peta Proses Bisnis Pemerintah Daerah Kabupaten Sukabumi tercantum dalam Lampiran yang merupakan bagian tidak terpisahkan dari Peraturan Bupati ini.

BAB IV
PENETAPAN DAN PENERAPAN

Pasal 7

- (1) Penetapan Peta Proses Bisnis pada Pemerintah Daerah ditetapkan dengan Keputusan Bupati dan dilaporkan kepada Menteri Pendayagunaan Aparatur Negara dan Reformasi Birokrasi;
- (2) Penetapan Peta Proses Bisnis pada Pemerintah Daerah ditetapkan dengan Keputusan Bupati yang didelegasikan penandatanganannya kepada Kepala Perangkat Daerah;
- (3) Penerapan Peta Proses Bisnis pada Pemerintah Daerah dikendalikan oleh Bagian Organisasi;
- (4) Penerapan Peta Proses Bisnis pada Perangkat Daerah dikendalikan oleh Sekretariat.

BAB VI
KETENTUAN PENUTUP

Pasal 8

Peraturan Bupati ini mulai berlaku pada tanggal diundangkan.

Agar setiap orang mengetahuinya, memerintahkan pengundangan Peraturan Bupati ini dengan penempatannya dalam Berita Daerah Kabupaten Sukabumi.

Ditetapkan di Palabuhanratu
pada tanggal 8 Juli 2022

BUPATI SUKABUMI

MARWAN HAMAMI

diiundangkan di Palabuhanratu
pada tanggal 8 Juli 2022

SEKRETARIS DAERAH KABUPATEN SUKABUMI



ADE SURYAMAN

BERITA DAERAH KABUPATEN SUKABUMI TAHUN 2022 NOMOR 23

LAMPIRAN
PERATURAN BUPATI SUKABUMI
NOMOR : 23 TAHUN 2022
TANGGAL : 8 JULI 2022
TENTANG : PEDOMAN PENYUSUNAN PETA PROSES BISNIS
PEMERINTAH DAERAH KABUPATEN SUKABUMI

BAB I PENDAHULUAN

Latar Belakang

Reformasi birokrasi merupakan prioritas utama pelaksanaan pembangunan nasional yang bertujuan untuk melakukan perubahan sistematis dan terencana menuju tatanan administrasi pemerintahan yang lebih baik. Reformasi birokrasi bertujuan untuk menjadikan aparatur sipil negara yang lebih profesional, efektif, efisien, dan akuntabel dalam rangka mewujudkan tata pemerintahan yang baik.

Reformasi birokrasi merupakan suatu upaya yang terencana dan sistematis untuk mengubah struktur, sistem, dan nilai-nilai dalam pemerintahan menjadi lebih baik dari sebelumnya. Efektivitas dan efisiensi birokrasi sangat terkait dengan proses bisnis yang digunakan oleh birokrasi dalam menghasilkan *output* dan *outcome*. Proses bisnis yang berbelit-belit dan tumpang-tindih antara satu unit organisasi dengan unit organisasi yang lain akan membuat organisasi menjadi lambat untuk bekerja. Oleh karena itu, setiap unit organisasi memerlukan peta proses bisnis yang mampu menggambarkan proses bisnis yang dilakukan oleh organisasi dalam mencapai visi, misi, dan tujuan organisasi.

Peta proses bisnis merupakan aset terpenting organisasi yang mengumpulkan seluruh informasi ke dalam satu kesatuan dokumen atau database organisasi. Dengan demikian, menjadi sebuah keniscayaan untuk melibatkan seluruh elemen organisasi dalam penyusunan peta proses bisnis untuk memastikan akurasi dan kelengkapan dari proses bisnis yang digambarkan sesuai dengan rencana strategis organisasi.

BAB II

PRINSIP PENYUSUNAN PETA PROSES BISNIS

Penyusunan peta bisnis proses harus memenuhi beberapa prinsip sebagai berikut:

1. Definitif, yakni suatu peta proses bisnis harus memiliki batasan, masukan, serta keluaran yang jelas.
2. Urutan, yakni suatu peta proses bisnis harus terdiri atas aktivitas yang berurutan sesuai waktu dan ruang.
3. Pelanggan atau pengguna layanan, yakni pelanggan akhir menerima hasil dari proses lintas unit organisasi.
4. Nilai tambah, yakni transformasi yang terjadi dalam proses harus memberikan nilai tambah pada penerima.
5. Keterkaitan, yakni suatu proses tidak dapat berdiri, melainkan harus terkait dalam suatu struktur organisasi.
6. Fungsi silang, yakni suatu proses mencakup hasil kerja sama beberapa fungsi dalam satu organisasi.
7. Sederhana representatif, yakni mewakili seluruh aktivitas organisasi tanpa terkecuali dan digambarkan secara sederhana.
8. Konsensus subyektif, yakni disepakati oleh seluruh unit organisasi yang ada dalam ruang lingkup instansi pemerintah.

BAB III

TAHAPAN PENYUSUNAN

Penyusunan peta proses bisnis di lingkungan Pemerintah Daerah Kabupaten Sukabumi dilakukan melalui 4 (empat) tahapan yaitu:

3.1 Tahap Persiapan dan Perencanaan

Langkah awal penyusunan peta proses bisnis yaitu melakukan inventarisasi rencana kerja jangka panjang, rencana kerja tahunan, visi, misi, tujuan dan sasaran Pemerintah Daerah Kabupaten sehingga dapat diketahui aktivitas- aktivitas (proses kerja) yang ada dalam Perangkat Daerah tersebut. Proses kerja/aktivitas tersebut kemudian dikategorikan ke dalam kelompok (*folder*) kegiatan. Dalam pengelompokan seluruh aktivitas/proses kerja/kegiatan yang dilakukan oleh instansi pemerintah ada 3 (tiga) prinsip yang perlu diperhatikan yaitu:

- a. Pengelompokan dilakukan berdasarkan kegiatan bukan berdasarkan unit organisasi.
- b. Pengelompokan didasarkan pada seluruh kegiatan/aktivitas/proses kerja yang dilakukan di dalam instansi pemerintah.
- c. Pengelompokan dilakukan secara sederhana dan mudah diimplementasikan.

Dalam tahap persiapan dan perencanaan meliputi pengumpulan informasi dan pengorganisasian.

3.1.1. Pengumpulan Informasi

Tahap pengumpulan informasi terdiri dari informasi primer dan informasi sekunder. Informasi primer adalah informasi yang didapatkan melalui proses wawancara langsung ke penanggung jawab proses. Dalam proses wawancara dengan penanggung jawab proses, perlu didiskusikan mengenai tujuan proses, resiko yang melekat pada pelaksanaan proses, alat kendali yang digunakan untuk mengontrol pencapaian tujuan proses, serta alat ukur yang bisa digunakan untuk melihat keberhasilan pencapaian tujuan proses. Informasi sekunder bisa didapatkan melalui dokumen rencana strategis, Laporan Kinerja, tugas dan fungsi organisasi.

Beberapa informasi yang dibutuhkan sebelum menyusun peta proses bisnis antara lain informasi terkait dengan *supplier*, *input*, proses, *output*, dan *customer*.

Teknik analisis terkait langsung dengan teknik pengambilan data yang dilakukan. Uraian masing-masing teknik adalah sebagai berikut:

Analisis kausal : telaah hubungan logis antara pernyataan, fakta atau data dan informasi yang diperoleh.

Klasifikasi proses : memilah-milah data/informasi atau fakta yang terkumpul sesuai dengan definisi proses inti atau proses pendukung.

Pemodelan proses : pembuatan rumusan peta proses bisnis dengan teknik penggambaran alur baik secara manual maupun menggunakan program aplikasi.

3.1.2. Pengorganisasian

Diperlukan tahap pengorganisasian dalam melakukan penyusunan peta proses bisnis, antara lain:

- a. Seluruh tahapan proses penyusunan peta proses Pemerintah Daerah Kabupaten dilakukan oleh kelompok kerja yang terintegrasi dalam tim Reformasi Birokrasi Internal (RBI) masing-masing Perangkat Daerah yang dipimpin oleh Kepala Perangkat Daerah; dan
- b. secara struktural dan fungsional tugas penyusunan peta proses bisnis Pemerintah Daerah Kabupaten Sukabumi dilakukan oleh unit organisasi yang menangani urusan di bidang tata laksana.

3.2 Tahap Pengembangan

Dalam tahap ini akan dilakukan penyusunan peta proses bisnis organisasi atau *business process mapping*. Untuk dapat membangun pemetaan proses bisnis organisasi yang representatif, maka diperlukan pengetahuan dan pemahaman mengenai proses yang akan dipetakan.

Demi memudahkan penggambaran peta proses bisnis, maka peta proses bisnis dapat dibedakan menjadi beberapa level atau tingkatan (level 0, level 1, level 2, dan selanjutnya) atau jenis gambar peta yaitu peta proses, subproses, relasi, dan lintas fungsi.

12/11

3.2.1 Penyusunan peta proses bisnis menggunakan level atau tingkatan

Peta Proses Bisnis Pemerintah Daerah Kabupaten merupakan keseluruhan rangkaian alur kerja yang saling berhubungan dalam rangka mencapai visi, misi, dan tujuan. Penyusunan peta proses bisnis dimulai dari visi, misi, dan tujuan yang kemudian diturunkan ke dalam fungsi dan proses bisnis untuk mencapainya. Masing-masing peta proses bisnis yang teridentifikasi kemudian dijabarkan lebih lanjut ke dalam peta proses bisnis level berikutnya yang merupakan rangkaian aktivitas yang logis dalam satu proses bisnis tersebut. Jumlah level peta proses bisnis sangat tergantung pada kompleksitas dari masing-masing proses bisnis.

Tahapan untuk penyusunan peta proses bisnis di dalam instansi pemerintah adalah sebagai berikut:

1. Mengidentifikasi ruang lingkup organisasi yang akan dipetakan berdasarkan mandat dari visi, misi, dan tujuan.
2. Mengidentifikasi fungsi berdasarkan analisis dokumen pendukung dan analisis visi, misi, serta tujuan.
3. Setiap fungsi yang telah diidentifikasi selanjutnya dijabarkan menjadi beberapa proses bisnis untuk mendukung pelaksanaan fungsi tersebut.

Hirarki proses bisnis merupakan sebuah rangkaian dari aktifitas satu ke aktivitas berikutnya yang dapat digambarkan berikut ini:

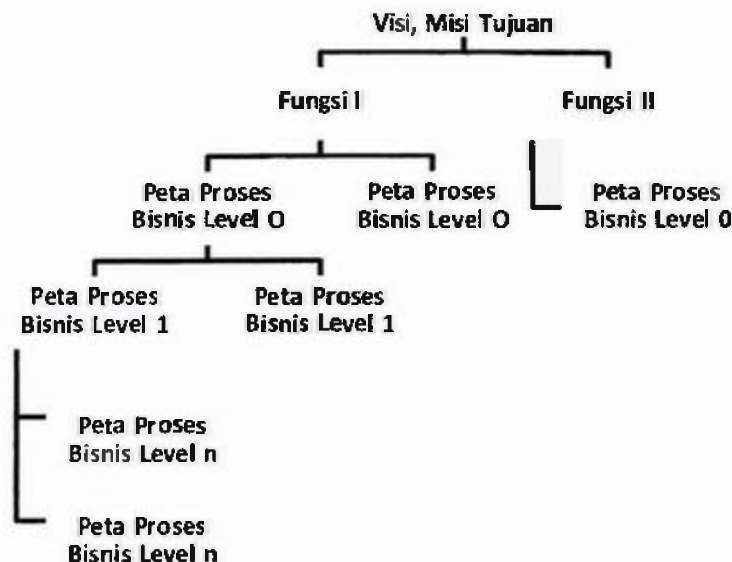

Gambar 1

Kerangka Peta Proses Bisnis Menggunakan Level atau Tingkatan

Peta proses bisnis yang dimiliki Pemerintah Daerah Kabupaten Sukabumi, berdasarkan tingkatannya dimulai dari peta proses bisnis level 0, level 1, sampai dengan peta proses bisnis level ke n, dapat dijelaskan sebagai berikut:

a. Level 0

Merupakan peta proses bisnis yang memuat seluruh proses bisnis instansi pemerintah yang terdiri dari proses bisnis utama, proses bisnis manajemen, dan proses bisnis pendukung. Peta proses bisnis level 0 merupakan turunan langsung dari visi, misi, serta tujuan yang ingin dicapai. Di dalam menentukan peta proses bisnis level 0, mengacu kepada dokumen rencana strategis organisasi, dokumen tugas dan fungsi organisasi, serta dokumen pendukung lainnya yang menggambarkan keluaran utama yang dibutuhkan oleh pemangku kepentingan.

a) Proses Inti

Proses inti merupakan proses yang menciptakan aliran nilai utama. Proses inti memenuhi kriteria sebagai berikut:

- Berperan langsung dalam memenuhi kebutuhan pengguna eksternal dan internal instansi pemerintah;
- berpengaruh langsung terhadap keberhasilan instansi pemerintah dalam mencapai visi, misi, dan strategi organisasi; dan
- memberikan respon langsung terhadap permintaan dan memenuhi kebutuhan pengguna.

b) Proses Pendukung

Proses pendukung adalah proses untuk mengelola operasional dari suatu sistem dan memastikan proses inti berjalan dengan baik. Proses pendukung memenuhi kriteria sebagai berikut:

- Memenuhi kebutuhan pengguna internal; dan
- memberikan dukungan atas aktivitas pada proses inti.

c) Proses Lainnya

Proses lainnya adalah proses yang tidak memiliki kaitan langsung dengan proses inti namun menghasilkan nilai manfaat bagi

12/1

pemangku kepentingan eksternal. Proses lainnya memiliki kriteria yang memungkinkan aktivitas pada proses berjalan lebih optimal.

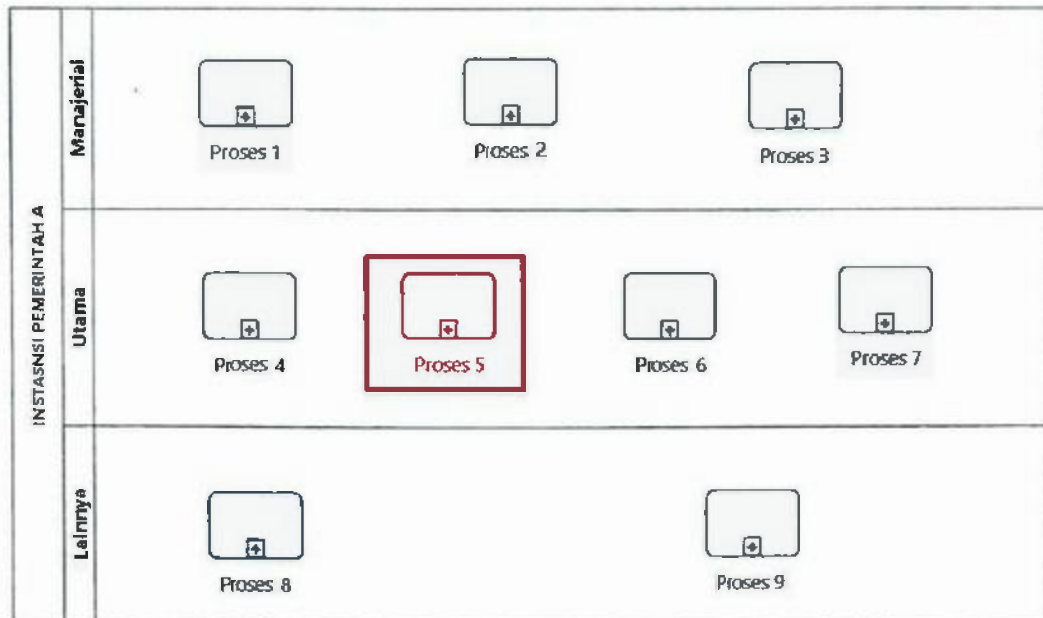

Gambar 2

Contoh Peta Proses Bisnis Level 0

b. Level 1

Merupakan penjabaran lebih rinci dari peta proses bisnis level 0. Pada level ini digambarkan proses rinci yang dilakukan oleh masing-masing proses di level 0. Level 1 menggambarkan peta proses bisnis yang dilakukan oleh unit organisasi dan keterhubungan antara satu proses dengan proses lainnya.

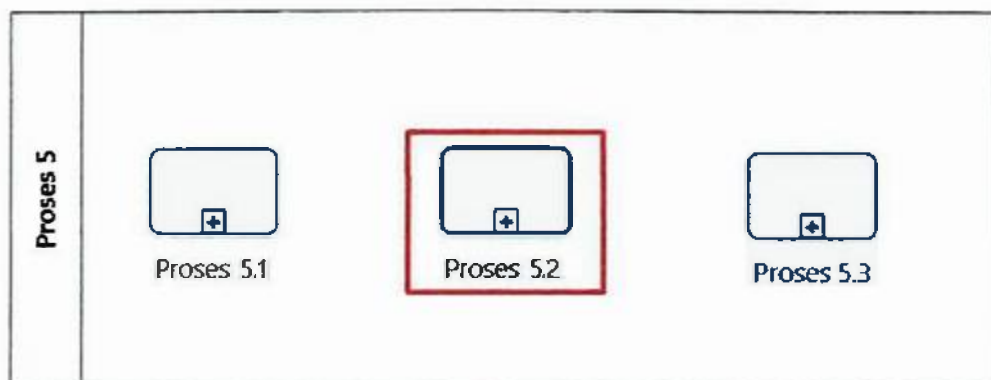

Gambar 3

Contoh Peta Proses Bisnis Level 1

c. Level Selanjutnya (Level n)

Merupakan penjabaran lebih rinci dari masing-masing proses yang ada di level 1.

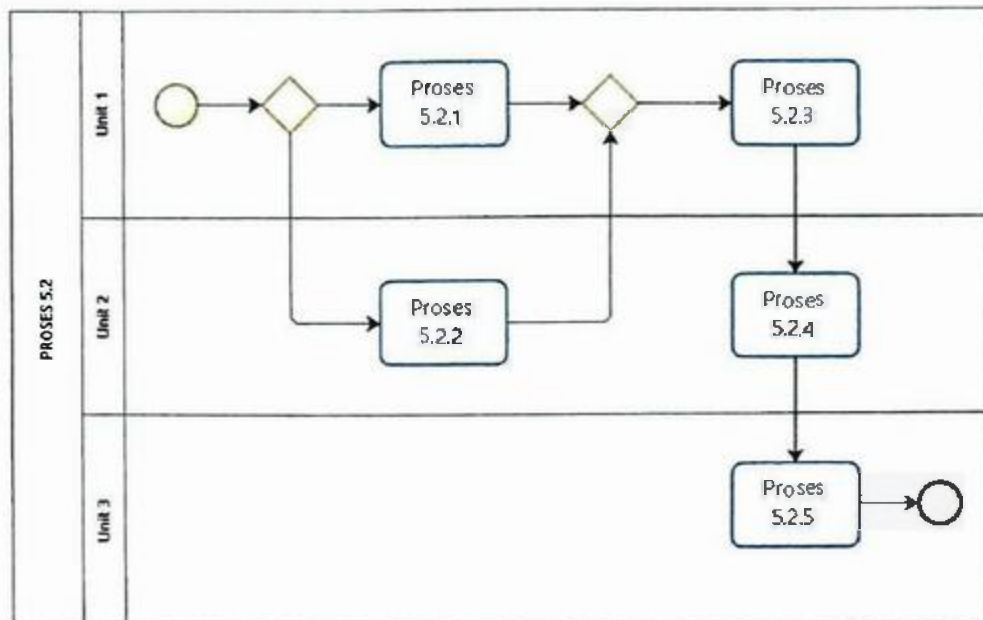

Gambar4

Contoh Peta Proses Bisnis Level Selanjutnya (Level n)

3.2.2 Penyusunan peta proses bisnis menggunakan jenis gambar peta

Peta proses bisnis yang digambarkan berdasarkan jenis gambar peta terdiri atas peta proses, peta subproses, peta hubungan, dan peta lintas fungsi. Tahap-tahap yang dapat ditempuh untuk memetakan proses di dalam sebuah organisasi menggunakan jenis gambar peta adalah sebagai berikut:

- Identifikasikan ruang lingkup organisasi yang akan dipetakan berdasarkan mandat dari visi, misi dan tujuan Pemerintah Daerah Kabupaten Sukabumi;
- analisis sasaran strategis dalam Renstra dan dijabarkan menjadi daftar kegiatan;
- kategorikan kegiatan ke dalam rumpun kegiatan/proses kerja menjadi peta proses bisnis;
- setiap kelompok peta proses diuraikan dalam peta subproses;
- setiap peta subproses menjadi dasar untuk menyusun peta lintas fungsi (*cross functional*) yang menggambarkan rangkaian kerja suatu proses beserta unit organisasi;

- f. untuk dapat membuat peta lintas fungsi yang jelas, maka diperlukan peta hubungan (*relationship map*) yang menggambarkan pelaku sesuai struktur organisasi untuk setiap subproses yang ada; dan
- g. berdasarkan peta lintas fungsi (*cross-functional map*) SOP dapat dibuat dengan rincian siapa, melakukan apa, dengan cara bagaimana (metode), kriteria yang harus dipenuhi, dan mutu baku.

Penjelasan secara rinci penyusunan peta proses bisnis berdasarkan jenis gambar peta adalah sebagai berikut:

a. Peta Proses

1) Identifikasi peta proses:

- a) Untuk identifikasi peta proses dapat dilakukan *brainstorming* dengan pimpinan. Proses pertama yang harus diidentifikasi adalah proses inti yang berhubungan langsung dengan usaha organisasi dalam memenuhi permintaan pelanggan atau berhubungan langsung dengan tugas pokok dan fungsi utama Pemerintah Daerah Kabupaten Sukabumi;
 - b) sesudah identifikasi proses inti berikutnya adalah identifikasi proses pendukung yang terdiri dari pendukung utama yang mendukung langsung proses inti dan pendukung umum yang mendukung seluruh proses dalam Pemerintah Daerah Kabupaten Sukabumi;
 - c) tahapan berikutnya adalah identifikasi proses-proses yang berhubungan dengan persyaratan standar yang diadopsi; dan
 - d) tahapan terakhir adalah memasukkan proses yang berhubungan dengan strategi perusahaan yang akan memicu seluruh operasional organisasi dalam menjalankan misi dan visinya.
- 2) Identifikasi pemilik proses, pemilik proses yang dimaksud adalah unit organisasi yang terlibat di dalamnya.
- 3) Gambar peta proses dengan prinsip Supplier-Input-Process-Output-Customer (SiPoC).

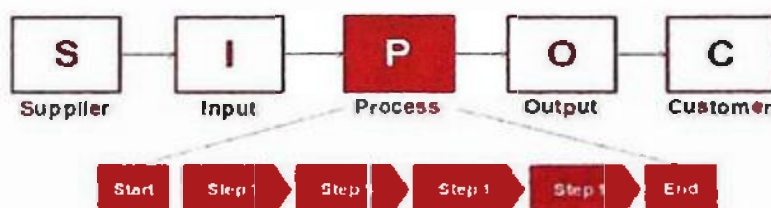

4) Finalisasi peta proses.

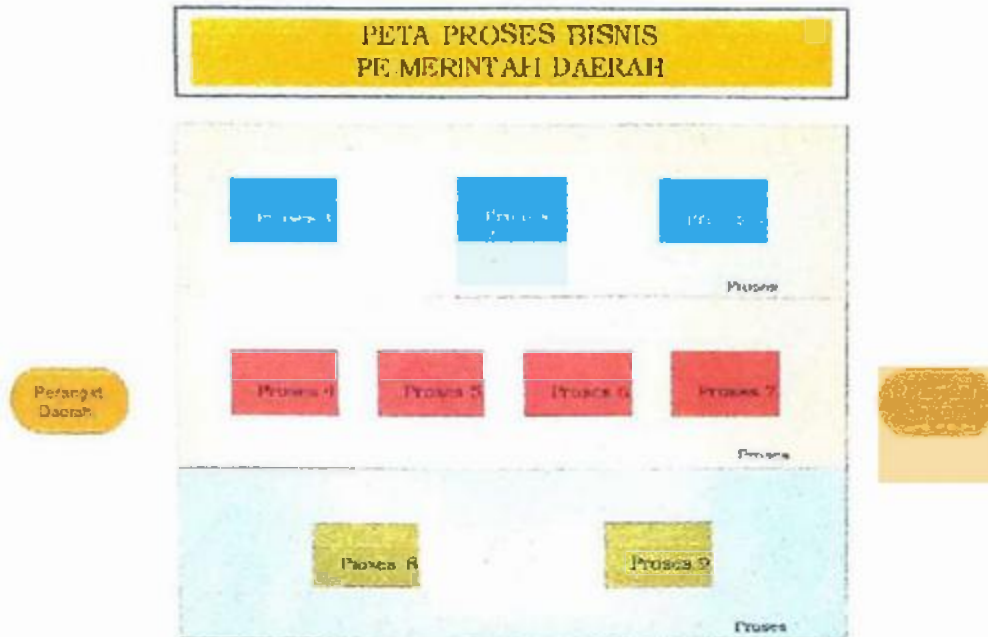

Gambar 5
Contoh Peta Proses Bisnis

b. Peta Sub-Proses

1) Identifikasi peta subproses:

- a) Untuk identifikasi peta subproses dapat dilakukan brainstorming dengan pimpinan-pimpinan. Proses pertama yang harus diidentifikasi adalah turunan atau proses lebih teknis dari proses inti kemudian proses pendukung, dan proses lainnya sesuai kebutuhan; dan
 - b) lakukan finalisasi untuk memastikan seluruh aktifitas pekerjaan yang dilakukan sudah tercantum dalam identifikasi sub business process, apabila ada pekerjaan yang dilakukan tetapi tidak tercantum maka revisi dan lengkapi subproses yang sudah dilakukan sebelumnya;
- 2) Identifikasi pemilik subproses, pemilik subproses yang dimaksud adalah unit organisasi yang terlibat di dalamnya.
 - 3) Gambar peta subproses dengan prinsip *Supplier-Input-Process-Output-Customer* (SiPoC).

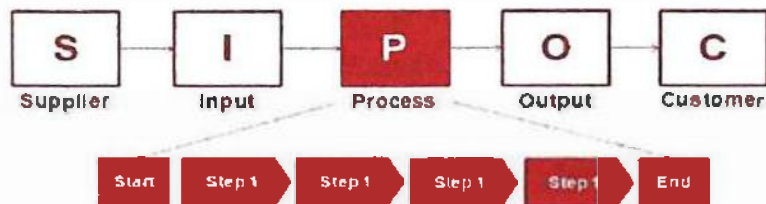

- 4) Finalisasi peta subproses dan bubungannya dengan proses-proses lainnya yang telah digambarkan dalam peta proses sebelumnya.

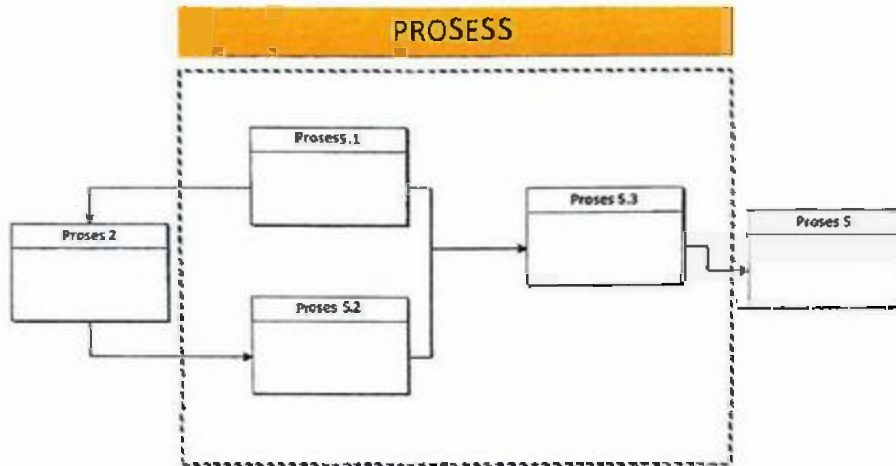

Gambar6

Contoh Peta Subproses Bisnis

c. Peta Relasi

Peta relasi (*Relationship Map*) adalah peta yang menggambarkan dan menunjukkan siapa saja pihak-pihak yang terlibat dalam setiap proses yang tergambar pada peta proses bisnis. Peta relasi ini penting untuk dapat memahami peranan setiap pihak dalam mengerjakan suatu proses sehingga tercapai output yang ditentukan.

- 1) Berdasarkan peta proses yang didapatkan pada bagian awal maka untuk membuat peta relasi, dapat dibuat dengan memasukkan nama-nama unit organisasi yang terlibat di dalam setiap proses dan subproses;
- 2) peta relasi dibuat dengan cara menuliskan setiap unit organisasi yang terlibat dalam setiap proses pada peta bisnis proses;
- 3) pada tahap penyusunan peta hubungan dapat dimungkinkan memberikan masukan dan mengubah peta proses dan peta subproses yang telah dibuat sebelumnya; dan
- 4) lakukan finalisasi peta relasi yang menggambarkan unit organisasi yang terlibat dalam setiap prosesnya.

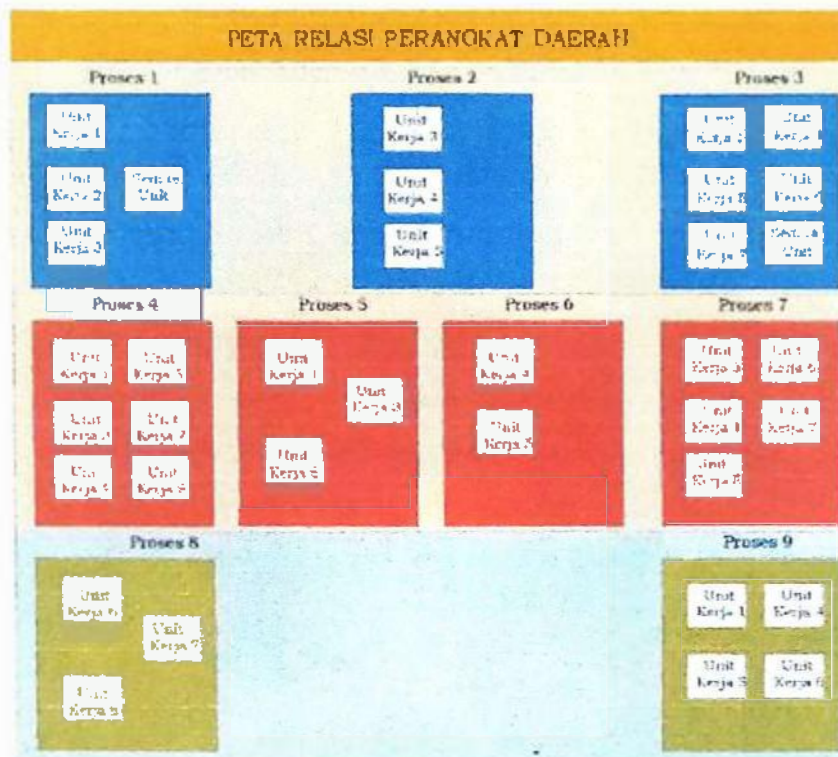

Gambar 7

Contoh Penggambaran Peta Relasi

d. Peta Lintas Fungsi

Peta lintas fungsi (*Cross Functional Map*) adalah peta yang menggambarkan rangkaian kerja lintas unit/fungsi yang saling berhubungan dan membentuk suatu proses kerja.

Berikut merupakan tahapan untuk membuat peta lintas fungsi:

- 1) Gambarkan garis-garis horizontal yang membentuk suatu baris untuk menunjukkan fungsi-fungsi yang terlibat di dalam proses. Baris ini juga dapat merepresentasikan *roles/peran*;



- 2) tuliskan nama unit organisasi yang terlibat, dimulai dengan pihak yang berinteraksi langsung (baik internal maupun eksternal) untuk posisi paling atas, dilanjutkan dengan unit organisasi lain yang memiliki hubungan paling dekat dengan pihak tersebut;

Sekjen	
Eselon II	
Unit Teknis	

- 3) identifikasi langkah kerja yang merupakan tanggung jawab dari masing-masing pihak dalam unit organisasi kemudian tuliskan pada peta nama proses/aktivitasnya dan pemilik prosesnya dengan mengacu pada peta hubungan (*Relationship Map*);

Sekjen	<input type="text"/>	<input type="text"/>
Eselon II	<input type="text"/>	<input type="text"/>
Unit Teknis	<input type="text"/>	<input type="text"/>

- 4) lakukan identifikasi ulang terhadap langkah kerja yang tertuang dalam peta sampai proses telah digambarkan secara tepat dan disepakati oleh setiap satker terkait;

Sekjen	<input type="text"/>	<input type="text"/>	
Eselon II		<input type="text"/>	<input type="text"/>
Unit Teknis			<input type="text"/>

- 5) beri keterangan bagi semua masukan dan keluaran untuk melengkapi peta;

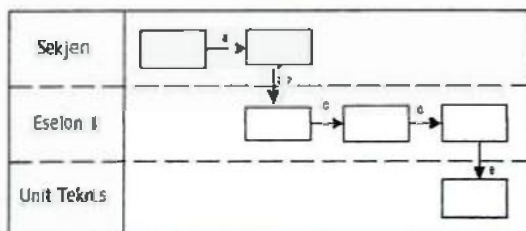

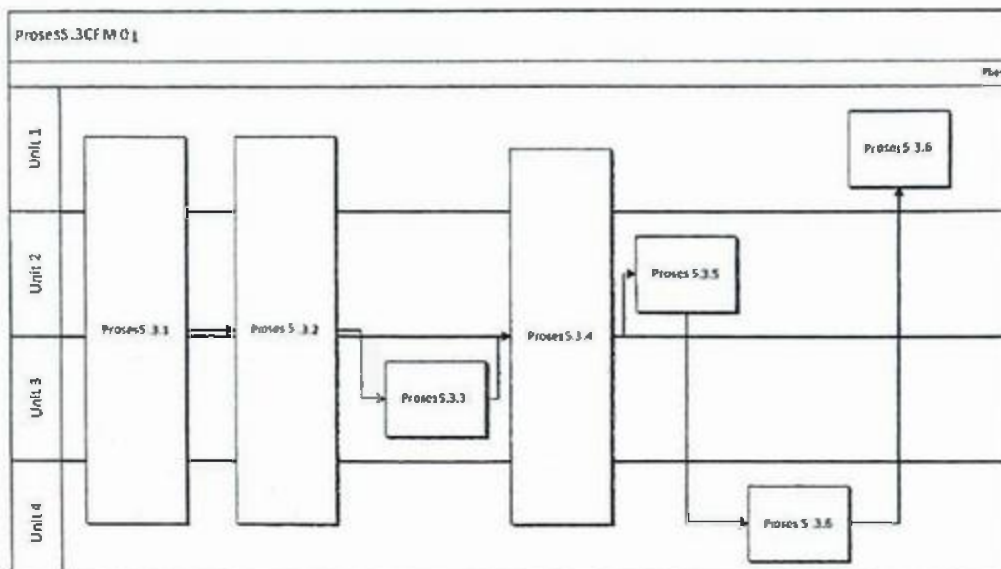

Gambar 8

Contoh Penggambaran Peta Lintas Fungsi

3.3 Tahap Penerapan/Implementasi

Penerapan peta proses bisnis dikendalikan oleh unit organisasi yang secara fungsional membidangi tatalaksana. Penerapan peta proses bisnis meliputi:

a. Pengesahan Peta Proses Bisnis

- 1) Peta proses bisnis yang dihasilkan perlu mendapatkan pengesahan sebelum diterbitkan; dan
- 2) Bupati menetapkan peta proses bisnis Pemerintah Daerah Kabupaten Sukabumi sebagai hasil penyusunan peta proses bisnis dengan surat keputusan.

b. Pendistribusian Peta Proses Bisnis

- 1) Pendistribusian peta proses bisnis dilakukan melalui hard copy dan soft copy; dan
- 2) unit organisasi pengendali perlu menyimpan 1 (satu) set peta proses bisnis induk sebagai master file dari sistem ketatalaksanaan organisasi.

c. Penyimpanan, Penempatan dan Pemanfaatan Peta Proses Bisnis

- 1) Semua unit organisasi menempatkan peta proses bisnis pada area kerja yang mudah dilihat, dicari, dan dibaca oleh pengguna; dan

- 2) bila terjadi perubahan peta proses bisnis, unit organisasi pengendali wajib menarik peta proses bisnis yang tidak berlaku dan mengupdate dengan dokumen yang terbaru.

d. Perubahan Peta Proses Bisnis

- 1) Perubahan peta proses bisnis organisasi dapat dilakukan karena terjadinya perubahan arah strategis Pemerintah Daerah Kabupaten Sukabumi (visi, misi, dan strategi) yang berdampak pada atau mengakibatkan perubahan tugas dan fungsi serta keluaran unit organisasi di lingkungan instansi pemerintah;
- 2) adanya kebutuhan atau dorongan baik dari internal maupun dari masyarakat untuk memperbaiki kinerja pelayanan publik;
- 3) hasil monitoring dan evaluasi pelaksanaan proses bisnis;
- 4) adanya usulan atau inisiatif perubahan yang datang dari unit organisasi; dan
- 5) adanya umpan balik dari hasil evaluasi atas implementasi peta proses bisnis.

3.4 Tahap Pemantauan dan Evaluasi

Dokumen peta proses bisnis merupakan peta proses bisnis dinamis yang perlu dievaluasi dan dipantau relevansi dan efektivitasnya. Pemantauan dan evaluasi peta proses bisnis dilaksanakan oleh unit organisasi yang mempunyai tugas dan fungsi di bidang ketatalaksanaan paling sedikit satu tahun sekali.

Evaluasi atas peta proses bisnis yang telah diimplementasikan menjadi dasar perbaikan dan peningkatan peta proses bisnis Pemerintah Daerah Kabupaten Sukabumi dan dilakukan untuk memastikan implementasi dari proses bisnis yang ada telah mampu memicu kinerja yang diharapkan.

Hasil evaluasi atas peta proses bisnis di Pemerintah Daerah Kabupaten Sukabumi dilaporkan kepada Kementerian Pendayagunaan Aparatur Negara dan Reformasi Birokrasi.

BAIB IV
PENUTUP

1) Penyusunan peta proses bisnis merupakan bagian dari penataan tata laksana dimaksudkan untuk meningkatkan efisiensi dan efektivitas sistem, proses, dan prosedur kerja yang jelas, efektif, efisien dan terukur pada masing-masing Perangkat Daerah.

2) Penyusunan peta proses bisnis menjadi salah satu faktor suksesnya pelaksanaan reformasi birokrasi di Pemerintah Daerah Kabupaten Sukabumi.

3) Olehkarena itu, penyusunan peta ini menjadi acuan bagi Pemerintah Daerah Kabupaten Sukabumi untuk melakukan penyusunan Peta Proses Bisnis di Perangkat Daerah masing-masing.

BUPATI SUKABUMI



MARWAN HAMAMI